

TRAUST
KNOW HOW Ltd.

Iceland Address: Klapparstigur 18, 101 Reykjavik
Phone: +354 567 4670, Fax: +354 567 4172
E-mail: traust@isholf.is,
Find further Information on the Internet:
<http://www.traust.is>

Saltfisk- anlegg

- **Automatisk saltspredning**
- **Lettere arbejde**
- **Ingen bruk av sjovel**
- **Højere kvalitet**



Saltfish- Processing- Plants

- **Automatisk salt spreder**
- **Easier work**
- **No shoveling of salt**
- **Higher quality**

Заводы соления рыбы

- **Увеличенный выход продукции**
- **Повышение качества**
- **Автоматическое соленанесение**



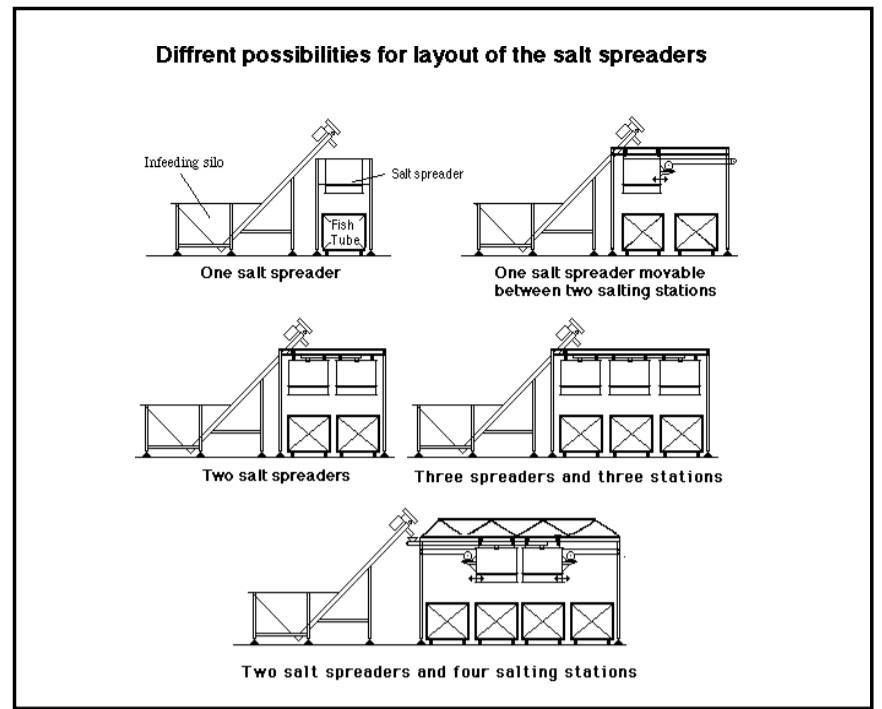
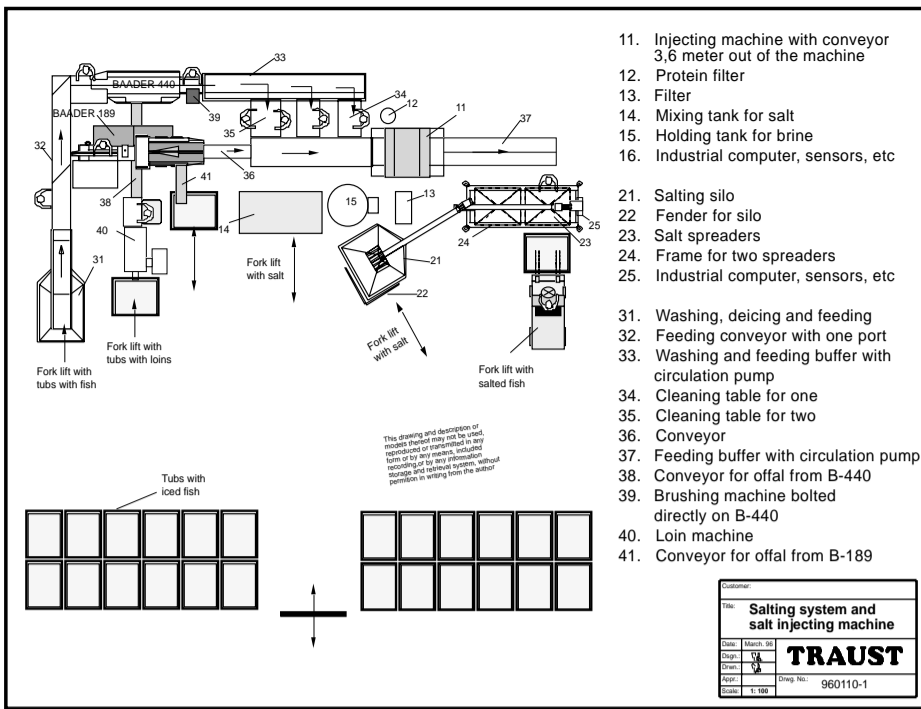

Revolusjonerende ny metode for saltfisk produksjon

Traust saltesystem er nu i bruk hos flere end 75 av de største produsenter av saltfisk i Island, Norge, Færøerne, Danmark og Canada.

Dette driftsikre saltesystem består av bl.a. av saltlakeinjeksjonsmaskin som injekterer saltlake ind i fisken, samt automatiske saltspredere som spredde saltet jevnt over fisken, utstyr til å mate saltsprederne, utstyr til å blande saltlaken og omsaltingsutstyr. Systemet kan brukes med alle vanlige salttekar.

Det nye saltesystem gir følgende fordeler:

- Større kapasitet
- Bedre utbytte
- Kortere modningstid
- Mindre produktionsutgifter
- Lettere arbejde
- Højere kvalitet av produktet
- Ingen bruk av sjovel
- Hvitere fisk
- Bedre utnyttelse av lokaler.

Nylig blev det udgitt ved Universitetet i Tromsø en undersøkning som viser at det opnås 50 ton extra ved produksjon av 600 ton saltfisk med dette system. Dette utgjør med anden besparelse ca. NOK 862.000.- per år.

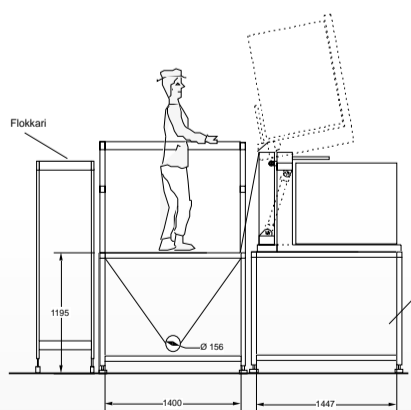

Revolutionary New Methode for Saltfish Production

Traust Salting System is now in use with more than 75 of the biggest saltfish producers in Iceland, Norway, Faroe Islands, Danmark and Canada.

This reliable system consist among other things of a Brine Injector which injects brine directly into the fish flesh, Automatic Salt Spreaders that distribute salt very evenly over the fish, Salt Feeding Equipment for the salt spreaders, Brine Making Equipment and Resalting Equipment. The system can be used with all ordinary fish tubs.

The new salting system offers following advantages:

- Higher Capacity
- Higher Yield
- Shorter Curing Time
- Reduced Operation Cost
- Easier Work
- Higher Product Quality
- No Shovelling of Salt
- Whiter Fish
- Better use of available Space

A newly published study from the University of Fishery Technology in Tromsø, Norway, states that you gain 50 tons extra when producing 600 tons of wet saltfish with this new methode. This with other savings is worth approx. USD 256.000.- per year.

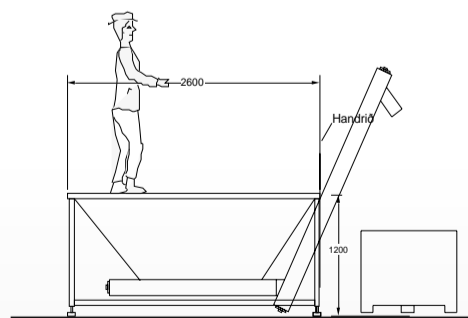

Новаторская технология соления рыбы

Метод «Тройст» широко применяется сейчас в Исландии, Норвегии и на Фарерских островах

Эта надежная система включает инжектор для введения рассола в тушку, автоматсоленаноситель, равномерно покрывающий рыбу солью, устройства для загрузки соленаносителей, для приготовления рассола и оборудование для вторичной засолки. Система может работать как с обычной рыботорарой, так и со специальной, паллетной. Преимущества новой системы соления:

- Увеличенный выход продукции
- Сокращает время засолки
- Снижает стоимость процесса
- Облегчает труд
- Улучшает качество продукта
- Исключает применение лопат
- Делает рыбу белее
- Рациональное использование производства площади

В недавно опубликованном Университетом рыбной технологии в г. Тромсø в Норвегии исследовании сообщается, что при выходе 600 т соленой рыбы влажной засолки этот метод дает выигрыш в 50 т на сумму в 256 тысяч ам. долларов в год.

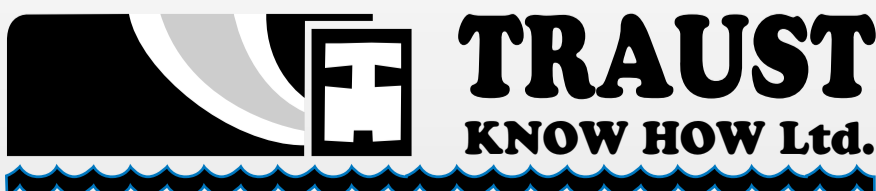
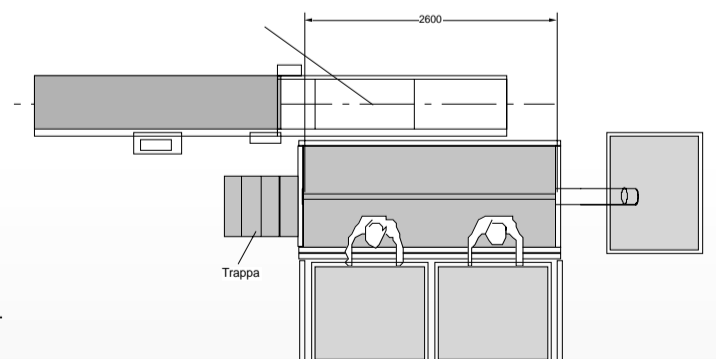

Iceland address: Klapparsfígur 18, 101 Reykjavík
Phone: +354 567 4670, Fax: +354 567 4172
E-mail: traust@isholf.is, <http://www.traust.is>